



**NOTE:** Before installation, always check local building codes as some requirements may vary.

**NOTE:** Veuillez toujours vérifier le code du bâtiment de votre région avant l'installation puisque certaines restrictions peuvent varier.

*Easy-to-install quality • La qualité... facile à installer*

## HOW TO INSTALL YOUR RAILING COMMENT INSTALLER VOTRE RAMPE

### MODERN BEVELLED

### MODERNE BISEAUTÉ

#### What you should know!

- Carefully mark the position of the components before boring holes.
- Short balusters must be installed at the front of the tread; long balusters at the back.
- You will need screws #8 of 1 1/4" and 7/16" screw hole plugs.

#### Ce que vous devez savoir!

- Marquez attentivement la position des composantes avant de percer des trous.
- Les barreaux courts doivent être installés à l'avant des marches; les barreaux longs à l'arrière.
- Vous aurez besoin des vis #8 de 1 1/4" et des cache-vis 7/16".

#### Mark the position of the balusters

##### Mark the center of the short balusters:

For 1 1/16" x 1 1/16" balusters:  
1/2" from the front of false stringer and front of riser.

For 1" x 1 1/4" balusters:  
1/2" from the front of false stringer and 5/8" from the front of riser.

This railing system requires 2 short balusters on the first tread. Mark the center of the 2<sup>nd</sup> short baluster at 2 1/8" from the mark of the 1<sup>st</sup> one. (fig. #1A)

Mark the center of the long balusters, center to center between 2 short balusters.

The balusters, must be placed at an equal distance center to center (maximum 3 15/16" free space) for either a horizontal or a staircase section. (fig. #2)

##### For a quarter turn staircase section:

Mark the center of the first long baluster on the landing in order to be aligned with the handrail. (fig. #1B)

#### Marquer l'emplacement des barreaux

##### Marquer l'emplacement des barreaux courts:

Pour barreaux de 1 1/16" x 1 1/16":  
1/2" à l'intérieur du devant du faux limon et du devant de la contremarche.

Pour barreaux de 1" x 1 1/4":  
1/2" à l'intérieur du devant du faux limon et 5/8" du devant de la contremarche.

Ce système de rampe nécessite deux barreaux courts sur la première marche. Marquer le centre du 2<sup>e</sup> barreau court à 2 1/8" de la marque du premier barreau. (fig. #1A)

Marquer l'emplacement des barreaux longs, centre à centre entre deux barreaux courts.

Les barreaux doivent être placés à une distance égale centre à centre (maximum 3 15/16" espace libre) qu'il s'agisse d'une section horizontale ou escalier. (fig. # 2 )

##### Pour un escalier en angle à 90° du palier:

Marquer le centre du premier barreau long sur le palier de façon à ce qu'il soit aligné avec la main courante. (fig. #1B)

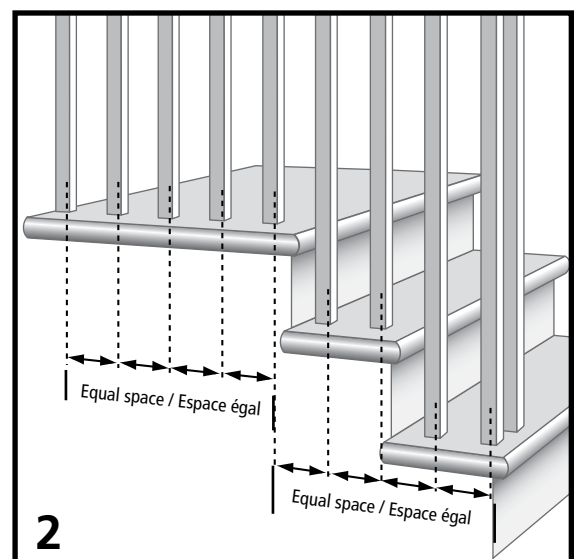
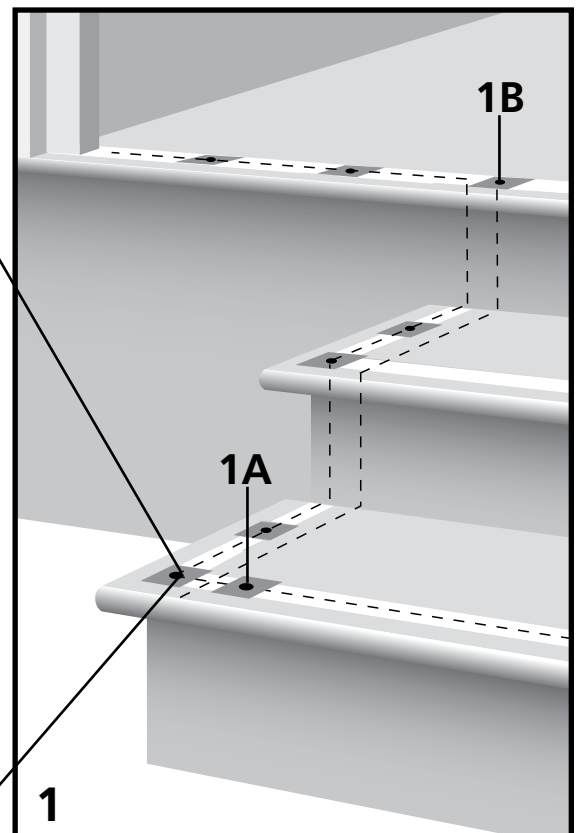

## Straight line

- To determine the cutting lines of handrails, level and install 2 balusters in the horizontal section and also in staircase section. (fig. 3)
- Temporarily place the handrails at indicated height. (2" clearance above the bevel, fig. 3A)
- Mark and cut where the two pieces of handrail meet. (fig. 3B)
- Glue and join with newel fasteners.
- Install the balusters.

## Type linéaire

- Pour trouver les lignes de coupe des mains courantes, mettre deux barreaux de niveau dans la section horizontale et deux dans la section escalier. (fig. 3)
- Fixer les mains courantes temporairement à la hauteur indiquée. (2" en haut du biseau fig. 3A)
- Tracer, couper au point de rencontre. (fig. 3B)
- Coller et fixer avec goujons.
- Installer les barreaux.

## Staircase section

- Drill with a 5/8" drill bit at the marked positions.
- Install the 2 short balusters level on the first step and also a long baluster on the landing without glue for the moment.
- Lay handrail on treads and cut at required angle. (fig. 4). Sand the excess.
- Level balusters and fix at previously marked locations.
- Fix handrail (2" clearance above the bevel) with screws #8 of 1 1/4". Put the extremity of the handrail on the first baluster on the landing and fix with two screws behind the baluster (one screw will be hidden by the handrail of the horizontal section). (fig. 5)

## Section escalier

- Percer avec une mèche de 5/8" aux endroits marqués.
- Installer les deux barreaux courts de niveau sur la première marche ainsi qu'un barreau long sur le palier, sans mettre de colle pour le moment.
- Déposer la main courante sur les marches et couper aux endroits indiqués. (fig. 4). Sabler le bout apparent.
- Fixer les barreaux de niveau aux endroits prédéterminés.
- Fixer la rampe (en laissant 2" en haut du biseau) avec des vis #8 de 1 1/4". Appuyer l'extrémité de la rampe sur le premier barreau du palier et fixer avec deux vis par l'arrière du barreau (une qui sera cachée par la rampe de la section horizontale) (fig.5).

## Horizontal section

- Measure and cut handrail to the desired length. Sand the excess.
- Drill the last baluster (the one to install on the wall) at 28" from the floor.
- Put glue in the hole and join to the wall with one screw.
- Fix the rest of the balusters with glue and level.
- With #8 screws of 1 1/4", join handrail (2" clearance above the bevel) (fig. 6)

## Section horizontale

- Mesurer et couper la main courante à la longueur désirée. Sabler le bout apparent.
- Percer le dernier barreau (celui-ci sera fixé au mur) à 28" du sol.
- Mettre de la colle dans le trou et fixer au mur avec une vis.
- Coller les autres barreaux. Mettre de niveau.
- Avec des vis #8 de 1 1/4", fixer la rampe (en laissant 2" en haut du biseau du barreau). (fig. 6)

## Final touch

- Glue screw hole plugs where needed.
- Remove all excess glue.
- To solidify, do not touch your railing for a period of 24 hours.
- Varnish, stain or paint to suit your decor, according to the selected wood species.

## Touche finale

- Installer les capuchons avec un peu de colle.
- Enlever tout excès de colle.
- Pour aider à solidifier, ne pas toucher à votre rampe pendant 24 heures.
- Vernir, teindre ou peindre pour agencer avec votre décor, selon l'essence de bois choisie.

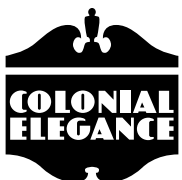
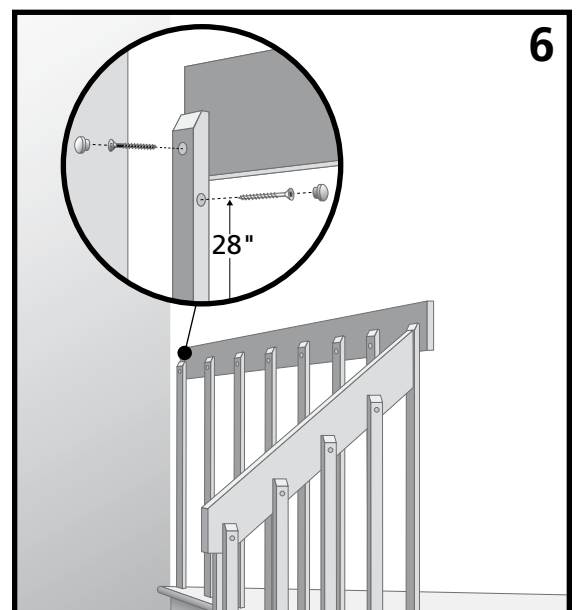
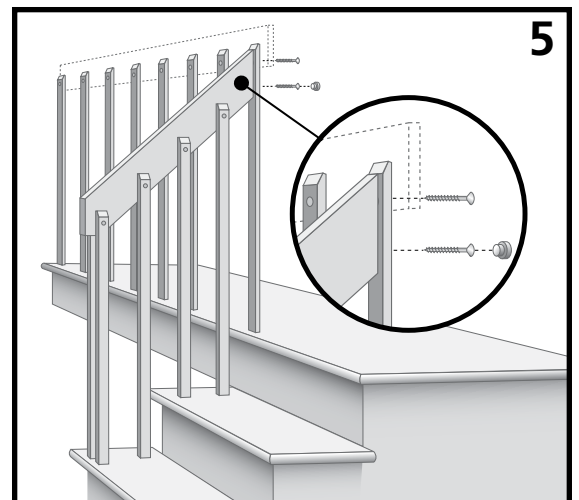
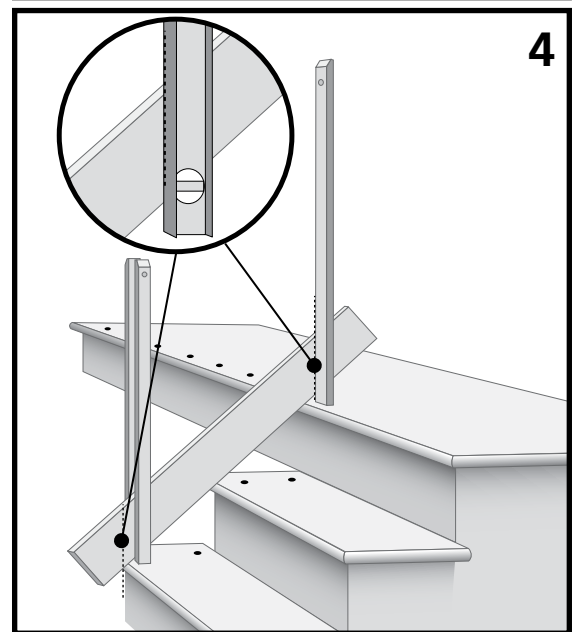
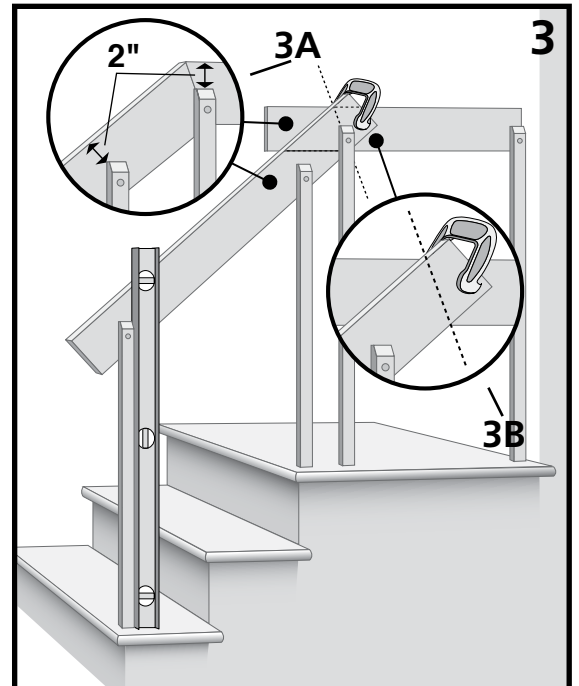

Easy-to-install quality  
La qualité... facile à installer

**COLONIAL ELEGANCE INC.**  
3800, Du Tricentenaire  
Montreal, QC, H1B 5T8

Tel: 514-640-1212  
Tel: 800-361-2030  
Fax: 514-640-1744

Internet: [www.colonialegance.com](http://www.colonialegance.com)  
E-mail: [info@colonialegance.com](mailto:info@colonialegance.com)