

## GUIDE D'INSTALLATION

### PORTES COULISSANTES

- Retirer la pellicule plastique (s'il y a lieu) des encadrements latéraux AVANT L'INSTALLATION des portes.
- Avec la porte MémO, n'utilisez que des CRAYONS À ENCRE SÈCHE SEULEMENT. NE JAMAIS ÉCRIRE sur l'encadrement et les rails.
- Utiliser un linge sec seulement (jamais d'eau) pour l'entretien des portes avec encadrement laiton ou chrome.

**1** Installer le rail supérieur de façon à ce que le fascia s'aligne avec le devant de l'ouverture. Fixer le rail de plancher à 1" à l'intérieur de l'ouverture. Cette distance peut varier dû au fait que la porte doit être de niveau.

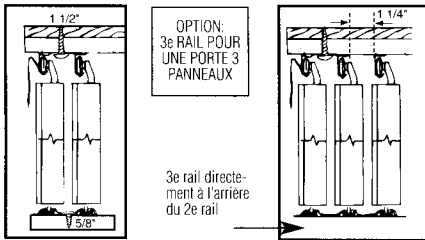

**2** De l'intérieur du placard, installer d'abord la porte arrière. Pour ce faire, incliner le bas de la porte vers l'extérieur pour introduire les roues (ou guides) dans le rail supérieur. Insérer les roues (ou guide) du bas dans les rainures. Mettre en place la porte avant.

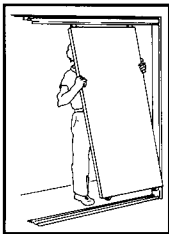

**3** Utiliser un tournevis pour l'ajustement des panneaux. L'ajustement se fait au bas ou au haut selon le modèle de porte.

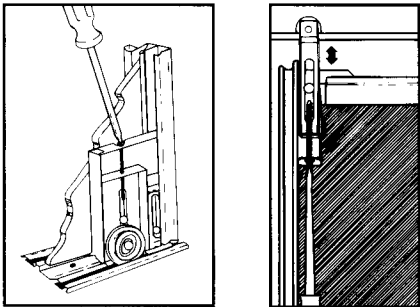

**4** Presser les guides stabilisateurs jusqu'à ce qu'ils s'insèrent complètement dans le rail de plancher.

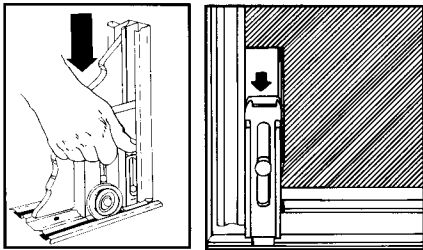

**5** Fixer les poignées auto-collantes à la hauteur désirée (habituellement 36" du sol) pour les portes sans encadrement seulement. Aucune poignée n'est nécessaire pour les portes avec encadrement.

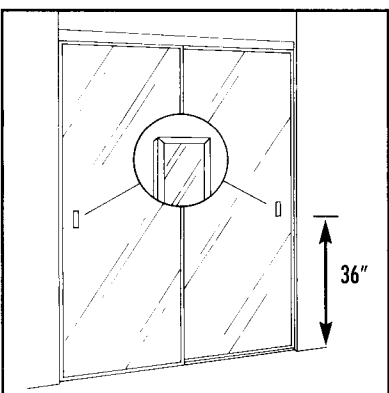

## INSTALLATION INSTRUCTIONS

### SLIDING DOORS

- Peel off the protective film if necessary on door frames (sides only) BEFORE THE INSTALLATION
- The Memo door allows for writing on the panels with DRY ERASABLE MARKERS ONLY. Do not write on the frames & the tracks.
- Use only a dry cloth (no water) for the cleaning of chrome and brass frame doors.

**1** Fix top track flush with front edge of opening of door jamb. Fix threshold 1" from front edge of opening. Because the door must hang level, this distance may vary.

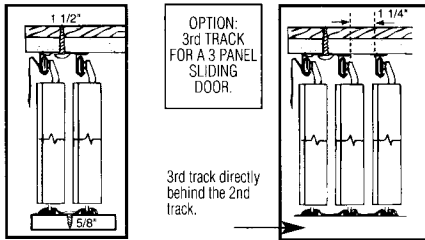

**2** Install rear door first. Stand behind door inside wardrobe and tilt bottom of door outward to engage wheels (or guides) into top track. Lower bottom roller wheels (or guides) onto track. Install the front door.

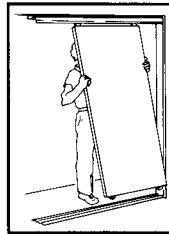

**3** Use a screwdriver to adjust panels. The adjustment screw is located at top or bottom of door depending on models.

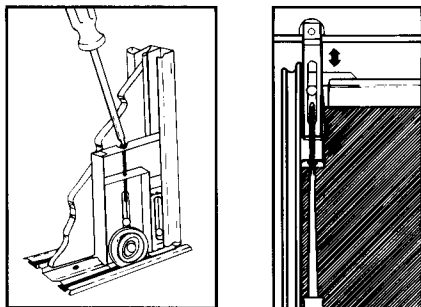

**4** Press floor guides down until they "snap-lock" into the groove in floor track.

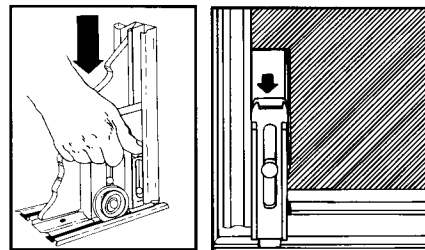

**5** Install the dual face taped pulls at desired height (usually 36" from the floor) for frameless doors only. No knob is needed for framed doors.

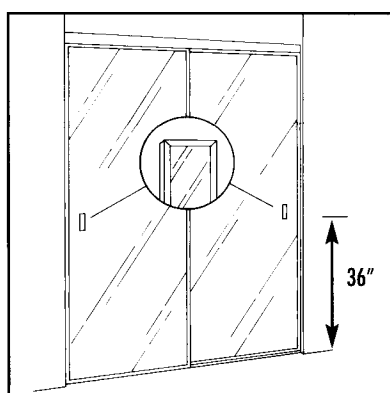

## INSTRUCCIONES DE INSTALACIÓN

### PUERTAS CORREDIZAS

- Retirar (de ser necesario) la película plástica protectora del marco de la puerta (sólo en los lados) ANTES DE LA INSTALACIÓN.
- La puerta Mensajes le permite escribir en los paneles con ROTULADORES BORRABLES EN SECO SOLAMENTE. No escribir nunca en los marcos ni en los rieles.
- Limpiar los marcos de puertas de cromo o de latón únicamente con un paño seco (nunca con agua).

**1** Instalar el riel superior alineándolo con el borde delantero de la abertura del marco de la puerta. Instalar el riel inferior 1" hacia el interior del borde delantero de la abertura. Esta distancia puede variar debido a que la puerta debe quedar a nivel.

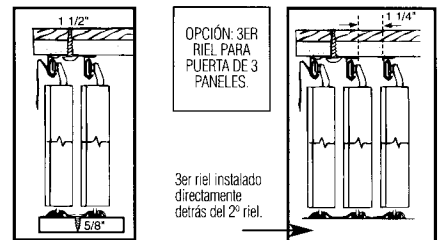

**2** Instalar primero la puerta de atrás. Inclinar la parte inferior de la puerta desde el interior del closet hacia fuera para introducir los rodillos (o guías) en el riel superior. Encajar los rodillos (o guías) en el riel inferior. Instalar la puerta delantera.

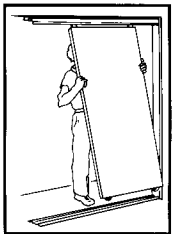

**3** Colocar los paneles con la ayuda de un destornillador. El tornillo de ajuste está ubicado en la parte superior o inferior de la puerta, según el modelo.

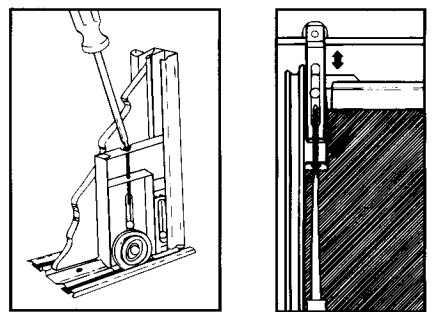

**4** Empujar las guías estabilizadoras hasta que "encajen" en la ranura del riel del suelo.

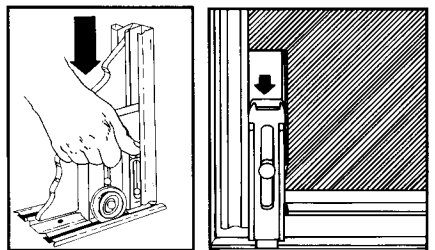

**5** Instalar las perillas autoadhesivas por ambos lados a la altura deseada (generalmente a 36" del suelo), solamente en puertas sin marco. Las puertas con marco no requieren perilla.

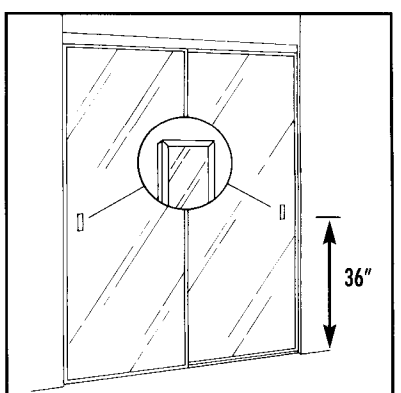

**COLONIAL ELEGANCE INC.**

3800 du Tricentenaire, Montréal, Québec, Canada H1B 5T8

TEL : (514) 640-1212 • 1 (800) 361-2030

marketing@colonialegance.com

www.colonialegance.com

## GUIDE D'INSTALLATION PORTES PLIANTES ET À PIVOTS

**1** Fixer le rail supérieur avec les vis de 1 1/2" et le rail inférieur (celui possédant un ancrage en nylon blanc) avec les vis de 5/8" en vous assurant que les ancrages sont du bon côté pour recevoir les pivots fixes. Installer les rails selon les distances suivantes.

	RAIL SUPÉRIEUR	RAIL INFÉRIEUR
PORTES PLIANTES	1/2" en retrait de la façade extérieure.	1/2" en retrait de la façade extérieure.

	RAIL SUPÉRIEUR	RAIL INFÉRIEUR
PORTES À PIVOTS	3/4" en retrait de la façade extérieure.	Dans l'alignement et de niveau avec le rail supérieur.

**2 A) PORTES PLIANTES:** Chaque panneau est muni de 2 pivots (1 de chaque côté). Identifier le CÔTÉ FIXE de la porte et y insérer les pivots dans les 2<sup>e</sup> TROUS (le pivot avec vis ajustable est conçu pour le bas de la porte). Le panneau glisseur doit recevoir les pivots dans les PREMIERS TROUS.

**B) PORTES À PIVOTS:** Les 2 pivots doivent être installés dans les premiers trous (celui avec une vis ajustable est destiné au bas de la porte).

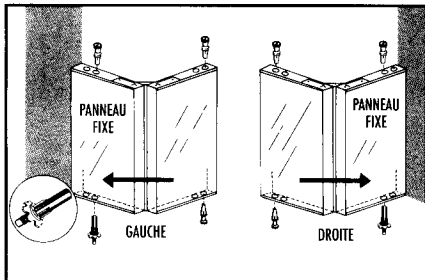

**3** Installer la porte dans les ancrages en débutant PAR LE BAS. Insérer d'abord le panneau fixe et ensuite le panneau glisseur. Répétez l'opération pour le haut.

**4** Pour ajuster la hauteur (si requis) visser ou dévisser le tarot du pivot avec la vis ajustable. Pour centrer la porte dans l'ouverture (si requis) déplacer les 2 ancrages fixes en dévissant les vis étoilées.

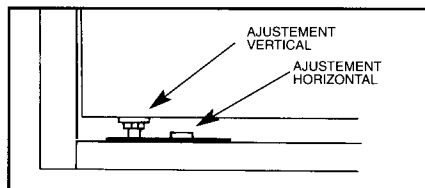

**5 A) PORTES PLIANTES** Fixer les crans d'arrêt (haut et bas) à 1/8" en retrait de l'endroit où le patin supérieur s'arrête lorsque la porte est fermée. Pour coller la poignée, enlever le papier ciré à l'endos de celle-ci et l'appliquer au centre du panneau glisseur à 36" du sol. N.B.: La poignée des portes sans cadre doit être apposée sur le côté du panneau fixe.

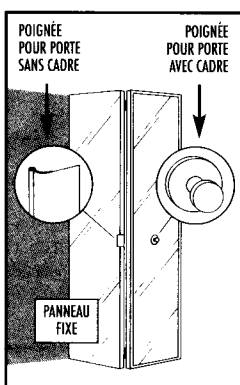

**B) PORTES À PIVOTS** Fixer le cran d'arrêt aimanté à 36" du sol au cadrage du mur opposé aux pivots. Pour coller la poignée, enlever le papier ciré à l'endos de celle-ci et l'appliquer à 2 1/2" du cadrage opposé aux pivots et à 36" du sol.

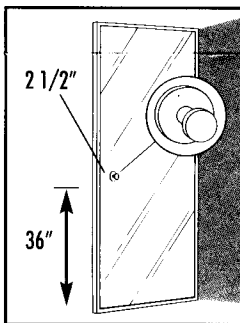

## INSTALLATION INSTRUCTIONS BIFOLD AND PIVOT DOORS

**1** Determine on which side pivot is desired and fix the top track and threshold (the one with white nylon socket inserted) into opening with pivot sockets on correct side. Use the 1 1/2" screws for top track and 5/8" screws for threshold. Install them according to the following distances.

	TOP TRACK	THRESHOLD
BIFOLD DOORS	1/2" from front edge of jamb	1/2" from front edge of jamb

	TOP TRACK	THRESHOLD
PIVOT DOORS	3/4" from front edge of jamb	Align it with top track

**2 A) BIFOLD DOORS:** There are 2 pivots in each panel. Determine on which side the FIXED PANEL is located then install the pivots in SECOND HOLES (pivot with hex nut goes at the bottom). On the gliding panel, install the pivots in FIRST HOLES.

**B) PIVOT DOORS:** Install pivots in first holes (pivot with hex nut goes at the bottom).

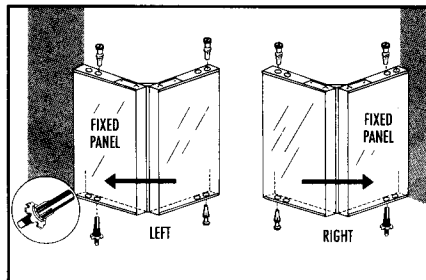

**3** Raise door and place pivots into brackets. The pivot with hex nut should be first and then the gliding panel pivot. Swing top pivots against track and snap them into place.

**4** If required, adjust height by screwing or unscrewing the pivot with hex nut. If required to center door in the opening, adjust the top and bottom brackets.

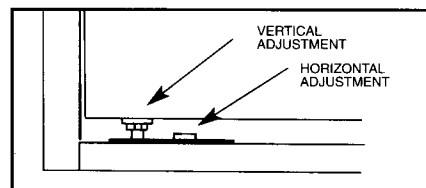

**5 A) BIFOLD DOORS:** Close door and locate position of top pivot. Open door, fix stop 1/8" to the inside of this position. To attach the knob, remove the paper backing and firmly press the knob in center of gliding panel at 36" from the floor. P.S. On frameless doors, install the knob against inside stile of the fixed panel at 36" from the floor.

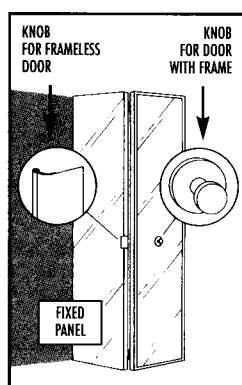

**B) PIVOT DOORS:** Fix the magnetic door stop to the jamb at 36" from the floor. To attach the knob, remove the paper backing and firmly press the knob in mirror at 2 1/2" from the unattached edge of door and at 36" from the floor.

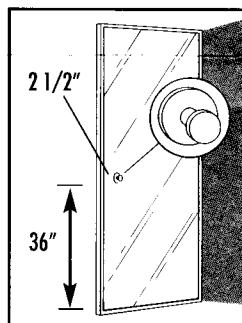

## INSTRUCCIONES DE INSTALACIÓN PUERTAS PLEGABLES Y DE PIVOTE

**1** Elegir el lado deseado para ubicar el pivote. Fijar los rieles en la abertura, el superior con los tornillos de 1 1/2" y el inferior (que tiene una pieza de fijación de nylon blanco) con los de 5/8", colocando los soportes del pivote en el lado apropiado. Instalar los rieles de acuerdo a las distancias siguientes:

	RIEL SUPERIOR	RIEL INFÉRIEUR
PUERTAS PLEGABLES	1/2" hacia el interior del borde delantero del marco	1/2" hacia el interior del borde delantero del marco

	RIEL SUPERIOR	RIEL INFÉRIEUR
PUERTAS DE PIVOTE	3/4" hacia el interior del borde delantero del marco	Alineado con el riel superior y a su nivel

**2 A) PUERTAS PLEGABLES:** Cada panel tiene 2 pivotes (1 de cada lado). Elegir el lado deseado para ubicar el PANEL FIJO e instalar los pivotes en los SEGUNDOS AGUJEROS (el pivote de tuerca hexagonal se coloca en la parte inferior de la puerta). En el panel deslizante colocar los pivotes en los PRIMEROS AGUJEROS.

**B) PUERTAS DE PIVOTE:** Instalar los pivotes en los primeros agujeros (el pivote de tuerca hexagonal se coloca en la parte inferior de la puerta).

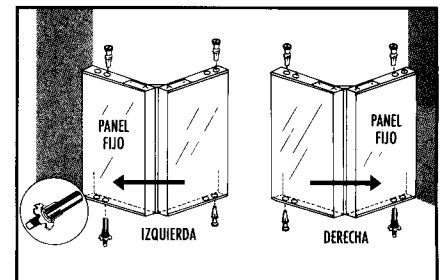

**3** Levantar la puerta y colocar los pivotes en los SOPORTES INFERIORES. El pivote de tuerca hexagonal se debe instalar primero y a continuación el pivote del panel deslizante. Girar los pivotes superiores hacia el riel y encajarlos en su posición.

**4** De ser necesario, ajustar la altura atornillando o desatornillando el pivote de tuerca hexagonal. De ser necesario, centrar la puerta en la abertura ajustando los soportes superiores e inferiores.

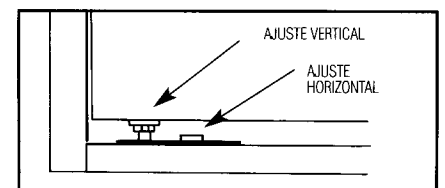

**5 A) PUERTAS PLEGABLES:** Cerrar la puerta y situar la ubicación del pivote superior. Abrir la puerta y fijar el tope 1/8" hacia el interior de esta posición. Para colocar la perilla, quitar el papel de la parte posterior y apretar firmemente la perilla contra el centro del panel deslizante a una altura de 36" del suelo. NOTA: En las puertas sin marco la perilla se instala sobre el lado interior del panel fijo a una altura de 36" del suelo.

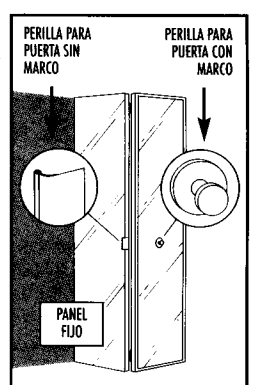

**B) PUERTAS DE PIVOTE:** Fijar el tope magnético de la puerta en el marco a una altura de 36" del suelo. Para colocar la perilla, quitar el papel de la parte posterior y apretar firmemente la perilla contra el espejo, a una distancia de 2 1/2" del lado suelto de la puerta y a una altura de 36" del suelo.

